

# Shark

## Instruktionsmanual

### Skal læses før installation og bør gemmes til fremtidigt brug

Ekstremt robust og vejrbestandig projektør (vandklasse IK10) som er modstandsdygtig overfor de barske driftsforhold ombord på skibe i blandt andet Nordsøen. Armaturhuset er fremstillet af formstøbt aluminium med Seaside coating, skærm i hærdet glas og beslaget er fremstillet i rustfri stål behandlet med elektroforese og efterfølgende sprøjtelakeret så det er beskyttet mod rust og korrosion. Projektøren er yderst effektiv med over 120Lm/W og en spredningsvinkel på 60×100° giver op til 80% energibesparelse i forhold til traditionelle projektør. Velegnet til marine, facader, pladser m.v.

### For at sikre kvaliteten af produktet og sikker anvendelse, skal følgende instruktioner overholdes:

Almene retningslinjer og sikkerhedsadvarsler:

1. Inden du åbner emballagen, skal du kontrollere, om der er tegn på skader eller defekter sket under transport. Hvis der er tegn skader, må produktet ikke anvendes! Kontakt omgående leverandøren.
2. Hvis produktet på nogen måde bliver beskadiget, skal du opbevare det i indpakningen og kontakte leverandøren snarest.
3. Forsøg ikke at anvende eller installere et beskadiget produkt!
4. Produktet må kun installeres, afmonteres og vedligeholdes af en elektriker.

### Leverandøren påtager sig ikke ansvar for eventuelle problemer, skader eller udgifter opstået på grund af forkert håndtering eller ukorrekt anvendelse af produktet!

Installation:

5. Vælg et installationssted, der kan modstå 10 gange produktets vægt og sikre en holdbar installation. Afbryd strømmen før installation, vedligeholdelse, rengøring og nedtagning. Før der tændes for strømmen, kontrolleres at kablingen er korrekt udført og der ikke kan opstå kortslutning.
6. Produktet må renses med en fugtig blød klud. Brug aldrig sandpapir, poleringspulver, alkohol, benzin eller lignende opløsningsmidler til rengøring af produktet.

Anvendelse	Påbygning	Forsyningsspænding	200-240V 50Hz
Driver	u/dæmp. Driveren er flicker-fri	Overspændingsbeskyttelse	-
Lyskilde	LED	Isolationsklasse	Klasse I
Effekt	240W	Kapslingsklasse	IP65
CCT	4000K	Dæmp	u/dæmp
CRI	80	Omgivelsestemperaturer	-40 C° til 50 C°
Lysspredning	120° 90°	Dimensioner	435x341x190 mm - 11,3 kg
Kipbar	Ja - 180°	Tilslutning	Leveres med 0,8m 3x1.0mm kabel med fri ende
Levetid	50.000 timer L70/B10	Godkendelse	CE, RoHS, ErP

### Montage

Monteres nemt med robust indstilleligt ophængsbeslag. Beslaget kan indstilles 180° så lyset kan indstilles i den ønskede retning.

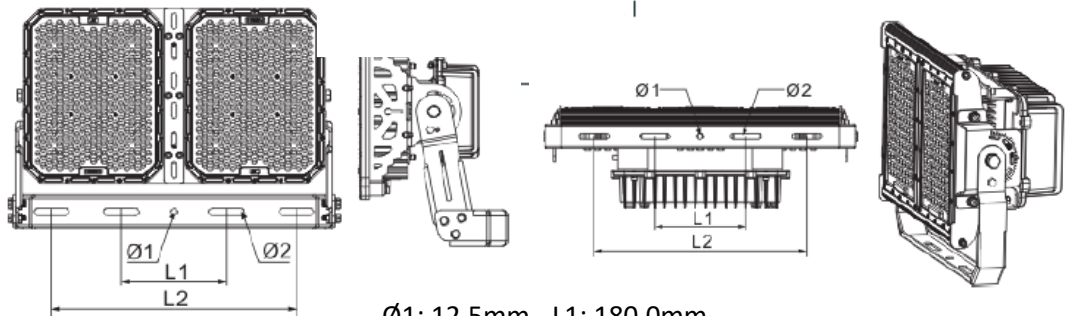
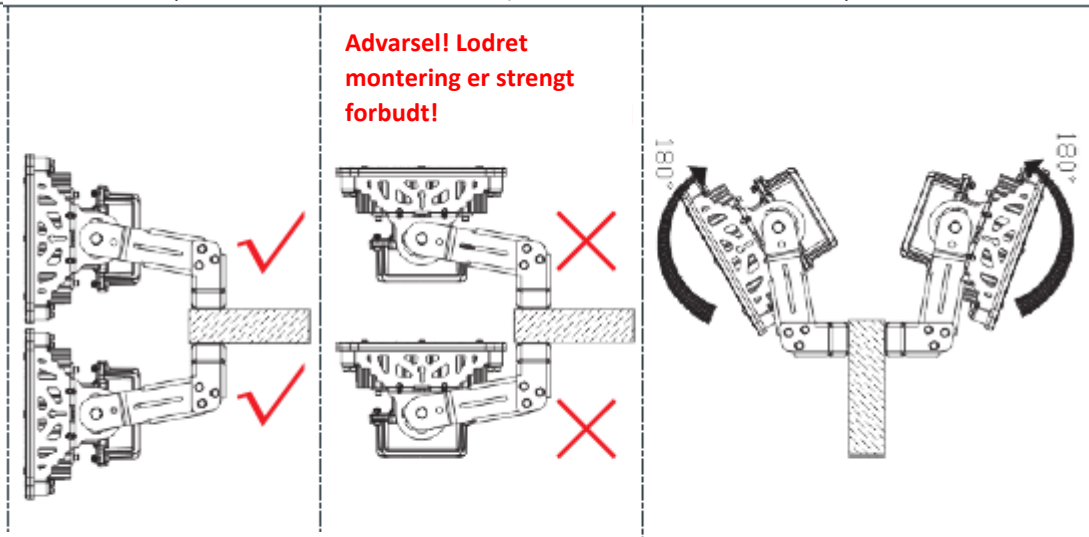
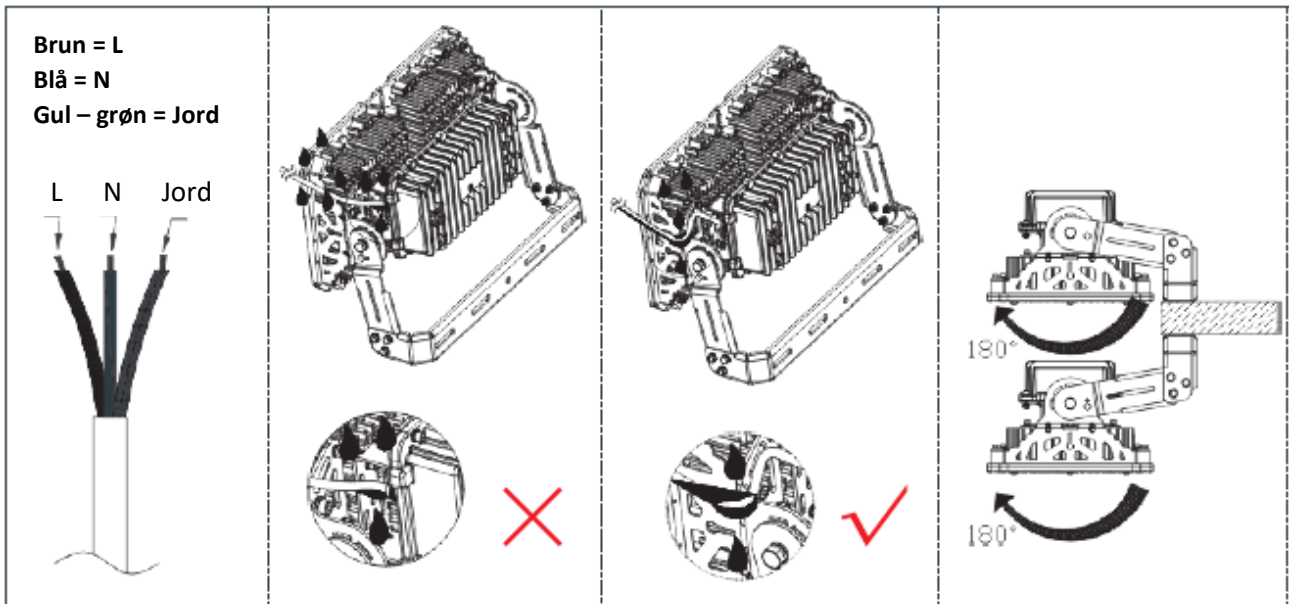

Ø1: 12,5mm - L1: 180,0mm  
 Ø2: 12,5mm - L2: 420,0mm

Tak fordi du valgte et kvalitetsprodukt fra Inwave. Opstår der spørgsmål vedr. produktet står vi gerne til rådighed på nedenstående telefon og mail.