

# Penna vægarmatur

## Instruktionsmanual

Skal læses før installation og bør gemmes til fremtidigt brug

**For at sikre kvaliteten af produktet og sikker anvendelse, skal følgende instruktioner overholdes:**

Almene retningslinjer og sikkerhedsadvarsler:

1. Inden du åbner emballagen, kontrolleres om der er tegn på skader eller defekter sket under transport. Ved tegn på skader må produktet ikke anvendes! Kontakt omgående leverandøren.
2. Ved røgudvikling, lugt mv. sluk omgående for strømmen og få armaturet tilset af en elektriker.
3. Produktet må kun installeres, afmonteres og vedligeholdes af en elektriker.

**Leverandøren påtager sig ikke ansvar for eventuelle problemer, skader eller udgifter opstået på grund af forkert håndtering eller ukorrekt anvendelse af produktet!**

Installation:

4. Afbryd strømmen før installation, vedligeholdelse, rengøring og nedtagning.
5. Produktet renses med en fugtig blød klud. Brug aldrig opløsningsmidler til rengøring af produktet.

**Tak fordi du valgte et kvalitetsprodukt fra Inwave**

Opstår der spørgsmål vedr. produktet står vi gerne til rådighed på nedenstående telefon og mail.

**MANUAL OPDATERET: 17. marts 2026**

## Tekniske data

**Anvendelse:** Påbygning på væg  
**Effekt:** 7W/10W/14W (justérbar med DIP switch)  
**Udskiftelig Driver/LED:** Nej/nej  
**CCT:** 3000K/4000K/5000K (justérbar med DIP switch)  
**CRI:** 80  
**Lysspredning:** 101°  
**Dimensioner:** 290\*145\*146mm (med husnummer plade: 290\*293,5\*146mm)  
**Driver:** u/ dæmp, driver er flicker-fri  
**Tilslutning:** 3-polet indstiksklemrække  
**Forsyningsspænding:** 220-240 VAC 50-60Hz  
**Levetid:** 50.000 timer L80/B20  
**Omgivelsestemperaturer:** -20°C til +45°C  
**Isolationsklasse:** Klasse I  
**Antal armaturer pr. MCB C10:** 25 stk.  
**THD:** <20%  
**Lækstrøm:** 0.5mA  
**Kapslingsklasse:** IP65  
**Vandalklasse:** IK10  
**Godkendelse:** CE / RoHS / ErP



## Montage

1. Brug den sekskantede nøgle til at løsne sikringsskruen som vist herunder. Frigør armaturhuset fra monteringspladen (fig.1).

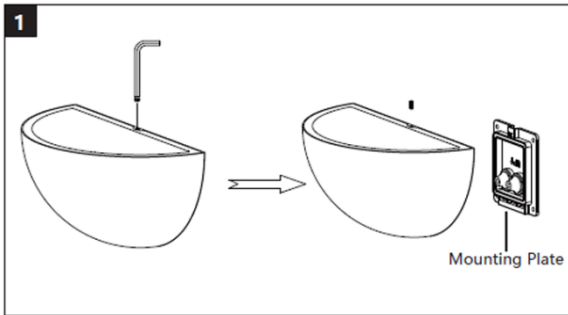

2. Monter monteringspladen på væggen med skruer (fig.2).

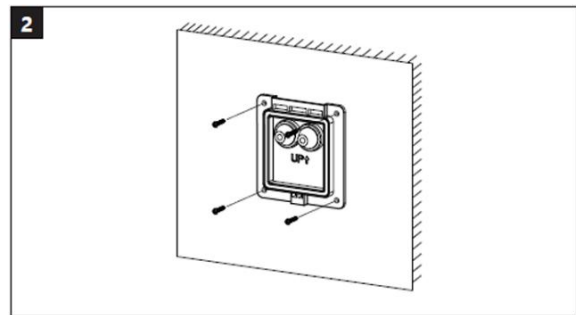

Ved montering af husnummerplade monteres denne sammen med monteringspladen – se herunder

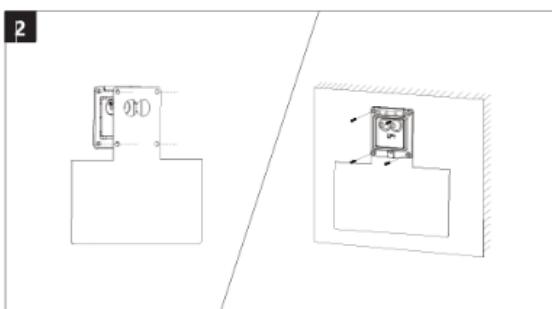

3. Indstil den ønskede lysfarve (CCT) og effekt (W) på DIP switch (fig.3).

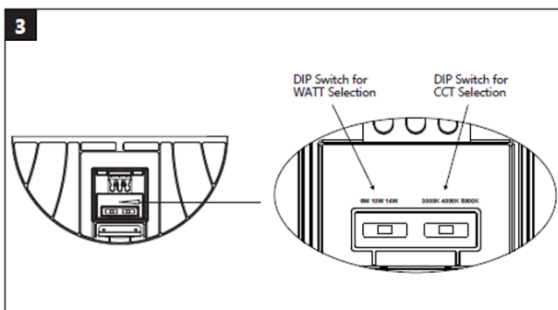

4. Indfør forsyningskabel gennem gummivilsterne i monteringspladen og vælg den aflastningsklemme der passer til kablets diameter (fig.4).

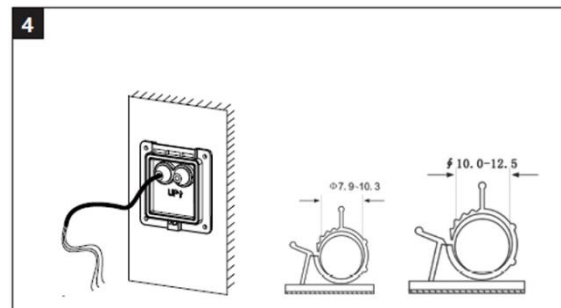

5. Fiksér aflastningsklemmen på forsyningskablet. Vær sikker på at kablets isolerede del sidder parallelt med aflastningsklemmens bund. Tryk aflastningsklemmen sammen om kablet så det sidder fast. Fjern filmen fra den 3M selvklæbende tape, der sidder bag på aflastningsklemmen og monter denne inde i armaturet som vist herunder (fig.5).

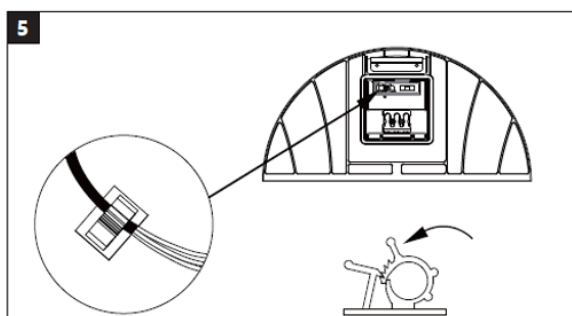

6. Tilslut forsyningskablet til klemrækken som vist i ledningsdiagrammet herunder (fig.6).

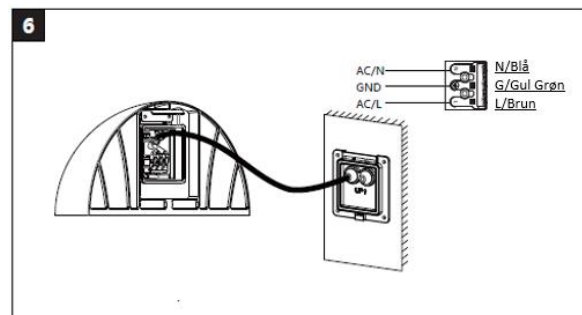

7. Hæng armaturet på monteringspladen (fig.7).

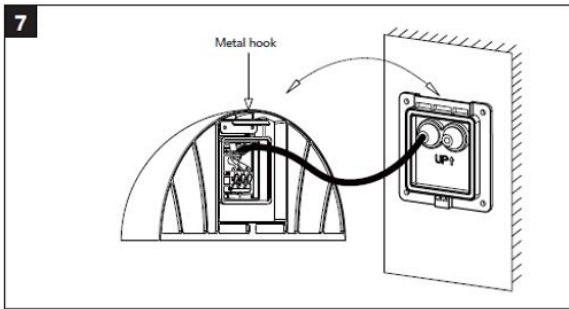

8. Skru sikringskruen i igen. Armaturet er nu færdig monteret (fig.8).

