

# Davos

## Instruktionsmanual

### Skal læses før installation og bør gemmes til fremtidigt brug

Stilren og veldesignet LED projektør med justerbar lysvinkel til montering på mast – som lystår. Kuppelformet armaturhus i trykstøbt aluminium og skærm i hærdet glas. Passer på master med mastediameter: Ø60mm, 76mm, 89mm og 108mm.

Ved bestilling af mast og sikringsindsats, kan indsatsen leveres med enten 1 eller 2 sikringer.

#### For at sikre kvaliteten af produktet og sikker anvendelse, skal følgende instruktioner overholdes:

Almene retningslinjer og sikkerhedsadvarsler:

1. Inden du åbner emballagen, kontrolleres om der er tegn på skader eller defekter sket under transport. Ved tegn på skader må produktet ikke anvendes! Kontakt omgående leverandøren.
2. Ved røgudvikling, lugt mv. sluk omgående for strømmen og få armaturet tilset af en elektriker.
3. Produktet må kun installeres, afmonteres og vedligeholdes af en elektriker.

#### Leverandøren påtager sig ikke ansvar for eventuelle problemer, skader eller udgifter opstået på grund af forkert håndtering eller ukorrekt anvendelse af produktet!

Installation:

4. Afbryd strømmen før installation, vedligeholdelse, rengøring og nedtagning.
5. Produktet renses med en fugtig blød klud. Brug aldrig opløsningsmidler til rengøring af produktet.

|                   |   |                                 |                                   |
|-------------------|---|---------------------------------|-----------------------------------|
| <b>Anvendelse</b> | Projektør - udendørsbelysning (påbygget)    | <b>Lysspredning</b>             | 25°/40°/60°                       |
| <b>Lyskilde</b>   | LED   | <b>Forsyningsspænding</b>       | 220-240V 50Hz                     |
| <b>Effekt</b>     | 15W/30W/50W                                 | <b>Tilslutning</b>              | Leveres med 6m kabel med fri ende |
| <b>Driver</b>     | LED. Alle drivere er flicker-fri            | <b>Overspændingsbeskyttelse</b> | 10KV/6KV                          |
| <b>CCT</b>        | 3000K/4000K                                 | <b>Isolationsklasse</b>         | Klasse I                          |
| <b>CRI</b>        | 80  | <b>Kapslingsklasse</b>          | IP66                              |
| <b>Levetid</b>    | 50.000 timer L90/B10, 100.000 timer L80/B20 | <b>Vandalklasse</b>             | IK08                              |
| <b>Dæmp</b>       | u/dæmp eller Dali                           | <b>Omgivelsestemperaturer</b>   | -40°C til +50°C                   |
| <b>Kipbar</b>     | Ja - 180°. Rotérbar 360°                    | <b>Godkendelse</b>              | CE, RoHS, ErP                     |

## Montage på mast Ø60mm, 76mm, 89mm og 108mm

### 1. Montér beslaget

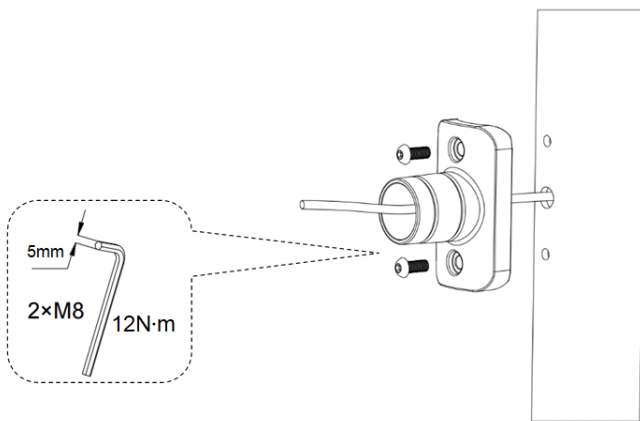

### 2. Tilslut kabler

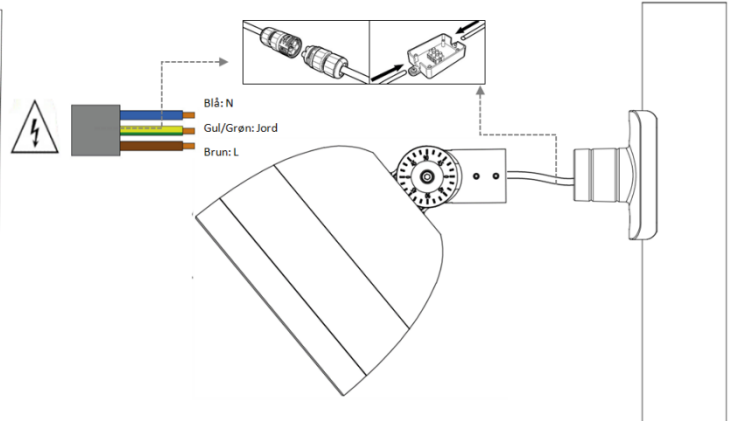

### 3. Montér projektør

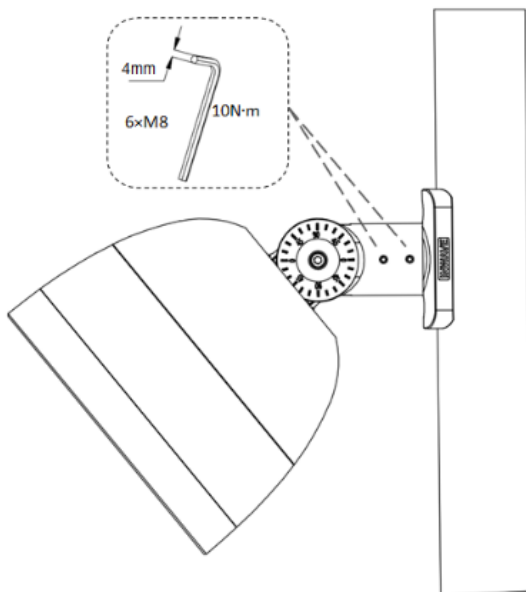

### 4. Justér lysvinklen

Projektøren er nu færdigmonteret - der kan tændes for forsyningspændingen.

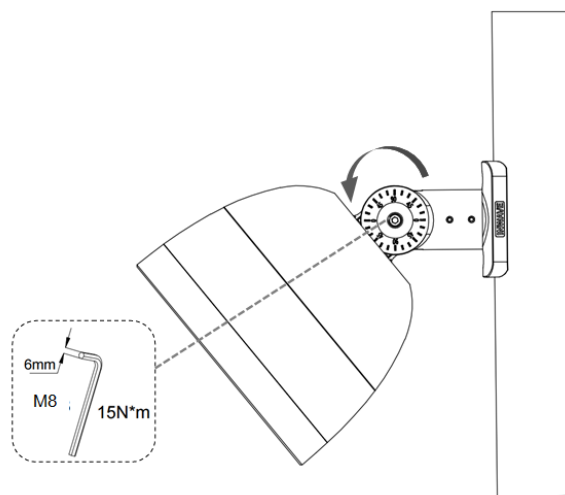

Tak fordi du valgte et kvalitetsprodukt fra Inwave. Opstår der spørgsmål vedr. produktet står vi gerne til rådighed på nedenstående telefon og mail